

シナモンソファの組み立てについて

セット内容(2梱包)

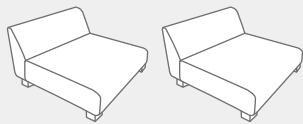

1人掛けソファ×2



背もたれクッション×2



肘置×1

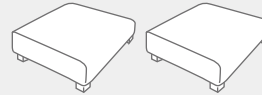

オットマン×2

- 木脚×16点
- 木脚用ボルト×16本
(+取付用六角レンチ)
- 脚裏用保護パッド

□ヘッドレスト
(※別売り)

※ヘッドレストはオプション品です。追加でご注文いただいた場合に付属します。



ヘッドレスト

木脚の取り付け方



カバーの挟み込みにご注意ください。ガタツキの原因になります。
ボルトはしっかりお締めください。締めが弱いと脚が緩みやすくなります。

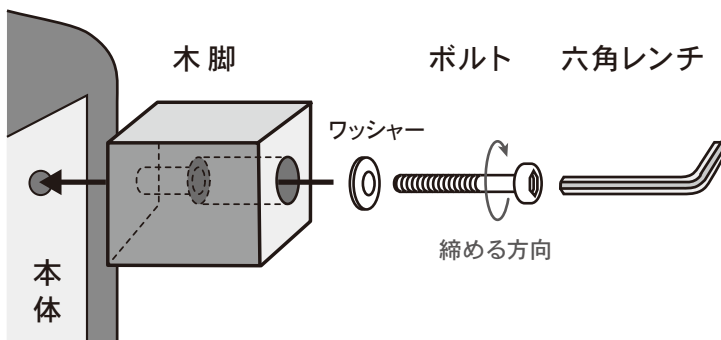

1. 本体に脚を取り付けます

ソファに脚を固定します。脚とボルトは独立しています。
六角レンチまたは電動ドライバーなどでボルト締めを行ってください。
(締める:時計まわり 緩める:反時計まわり)

※自然素材のため、木目や節、色味などが1点ずつ異なります。
もし気になる部分がある場合は、気になる面を内側に向けてお取り付けください。

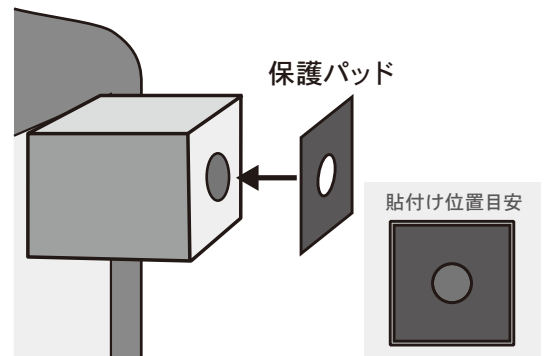

2. 脚の裏に保護パッドを貼ります

後々、保護パッドがズレてしまう原因となりますので粘着シール側にほこり等付着しないようお気をつけいただき、しっかり押さえつけるように貼り付けてください。

脚が固定されず回ってしまうときは・・・

ソファを使っている際に脚がくるくる回ってしまう場合、ボルトが緩んでいる可能性がありますので、六角レンチでボルトを強く締め直してください。

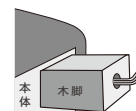

締める方向

締め方の
手順動画はこちら

ご注意事項

- 縮み・ほつれ・毛羽立ちなどの原因になりますのでお洗濯は避け、ドライクリーニングでのお手入れをお願いいたします。
- 無理に生地を引っ張ると縫製が破れる場合がありますのでご注意ください。
- 組み立て・カバーについて、ご不明な場合はお問い合わせください。